

**Инструкция по сборке
облицовки
к топке ПЗС 8457**

Комплектация:

1. Ножка регулируемая – 4шт.

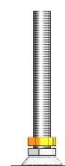

2. Шайба 60x19 – 8 шт.

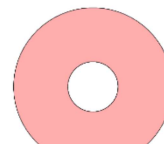

3. Перемычка подставки – 2шт.

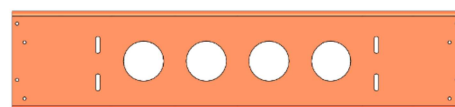

4. Боковина подставки – 2шт.

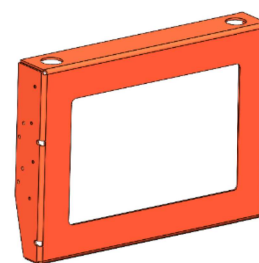

5. Подпорка – 2шт.



6. Рамка сварная - 1шт.

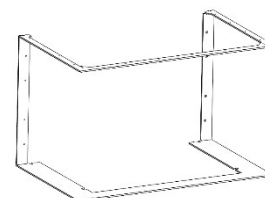

7. Тяги рамки – 2шт.



8. Крепление тяг рамки – 2шт.

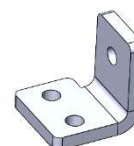

9. Уголок подвеса – 2шт.

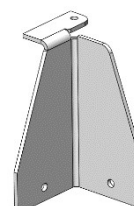

10. Задние подвесы – 6шт.

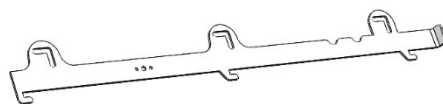

11. Стойка нижняя – 2шт.

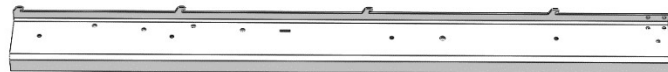

12. Стойка верхняя – 2шт.

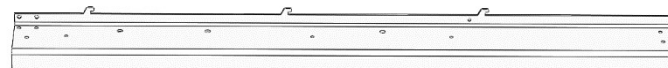

13. Стык стоек – 2шт.

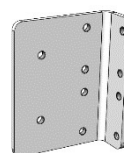

14. Распорка – 1шт.

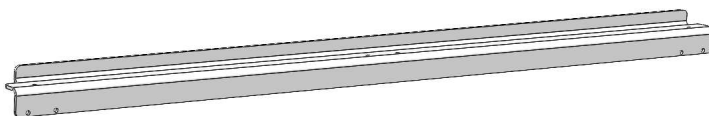

15. Кожух кареток – 2шт.

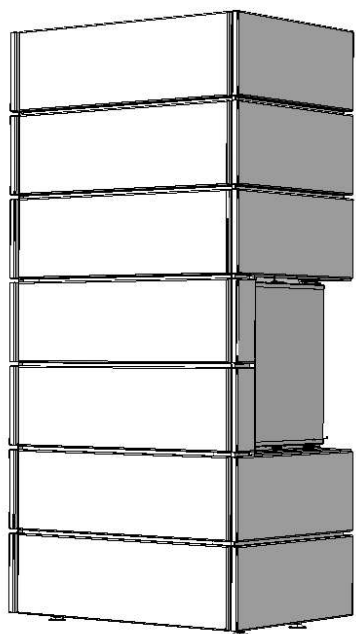
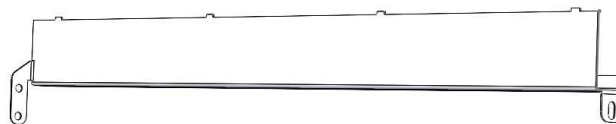

16. Задние панели облицовки – 7шт.

№3 – 1шт.

№2 – 5шт.

(количество меняется в зависимости от желания заказчика увеличить высоту облицовки)

№1 – 1шт.

Передние панели облицовки – 9шт.

№9 – 1шт

№8 - 1шт

(количество меняется в зависимости от желания заказчика увеличить высоту облицовки)

№7 – 1шт

№6 – 4шт

№5 – 1шт

№4 - 1 шт

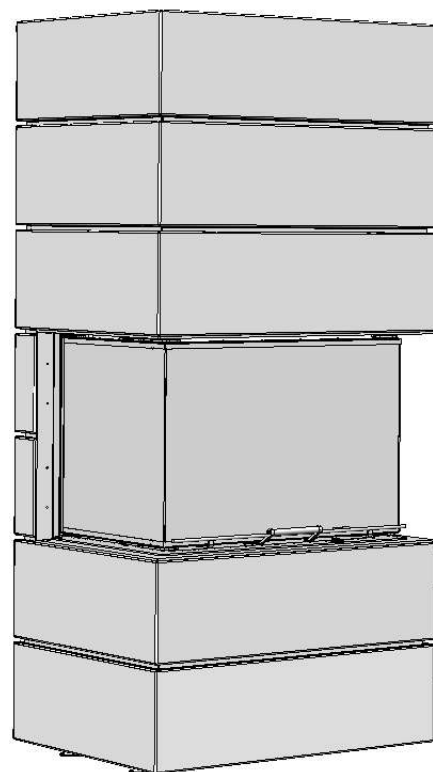

Крышки – 2шт.

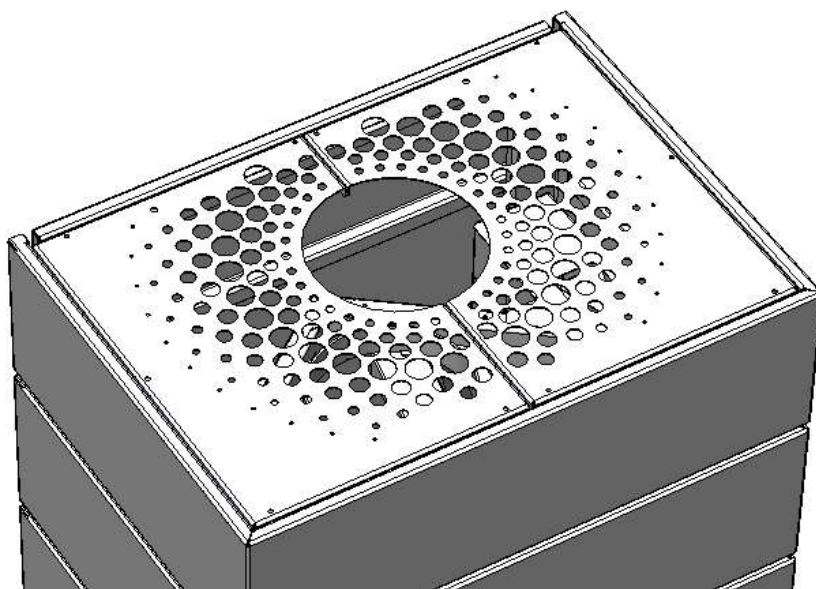

Крепеж:

Винты M6x10 (ISO7380) – 34шт.



Винты M5x30 (DIN912) – 2шт.



Винты M5x10 (ISO7380) – 60шт.



Болты M16x70 – 4шт.



Винты M5x10 (DIN 7991) – 8шт.



Шаг 1 Сборка подставки

Соберите подставку, установив дополнительные подпорки, но не затягивая их:

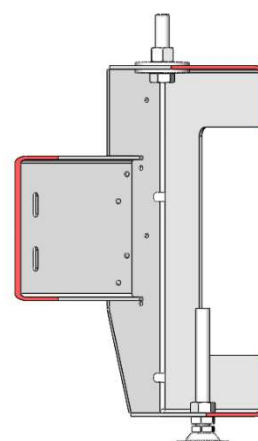

x4 (M16x70)



x20 (M6)

Шаг 2 Установка топки

Разместите топку на подставке, ориентировочно расстояние между подставкой и топкой должно составить 34мм:

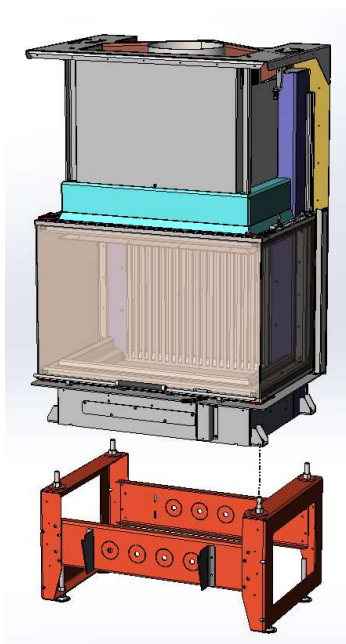

Шаг 3 Установка элементов каркаса

Соедините между собой направляющие с помощью уголков, после чего зафиксируйте стойки на подставке:

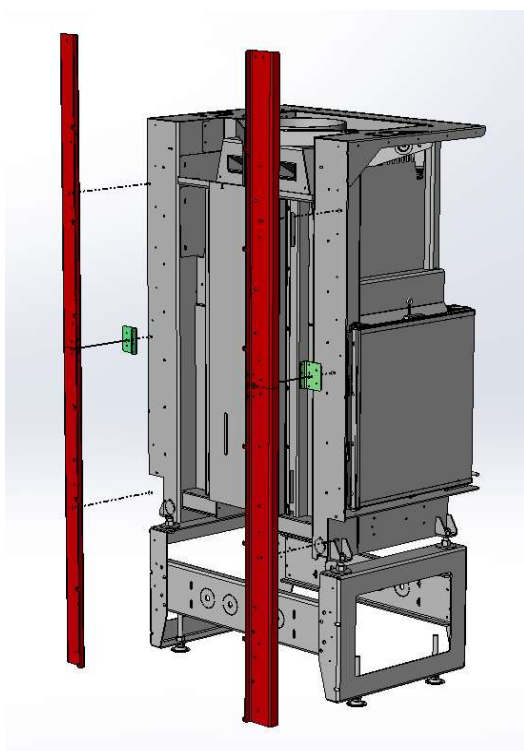

x12 (M5)



x8 (M6)

Между направляющих установите распорку, спереди на топке разместите подвесы:

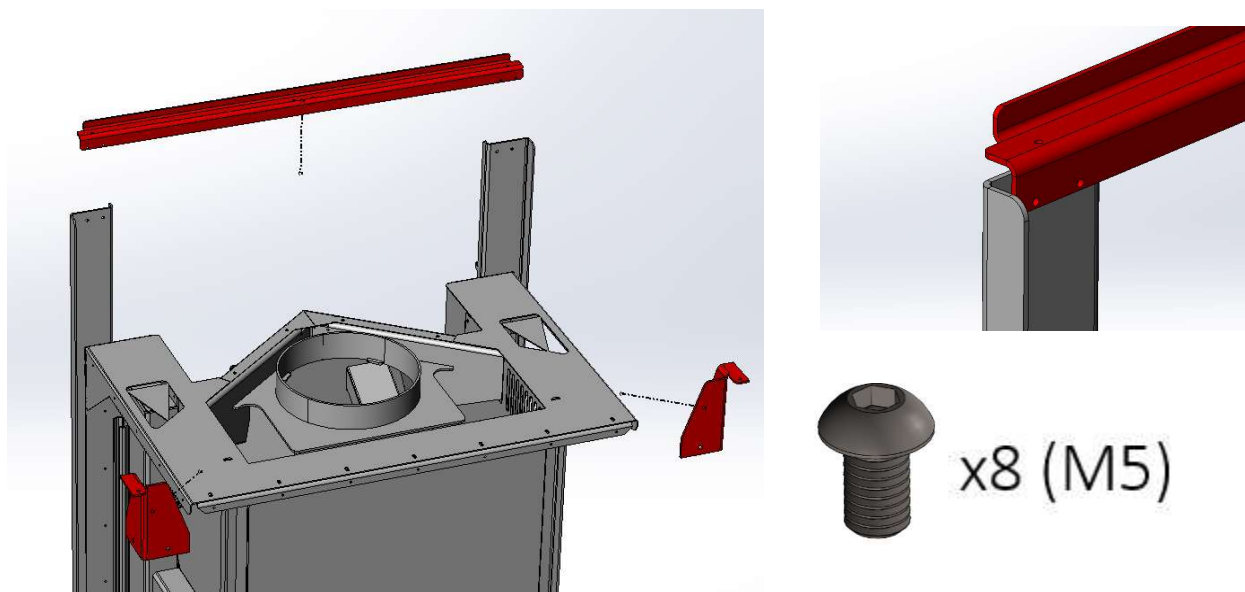

Шаг 4 Установка задних подвесов

Разместите задние подвесы как показано на схеме, не затягивайте их, обеспечивая свободный ход. Задвиньте их таким образом, чтобы они не выступали и не препятствовали монтажу панелей облицовки:

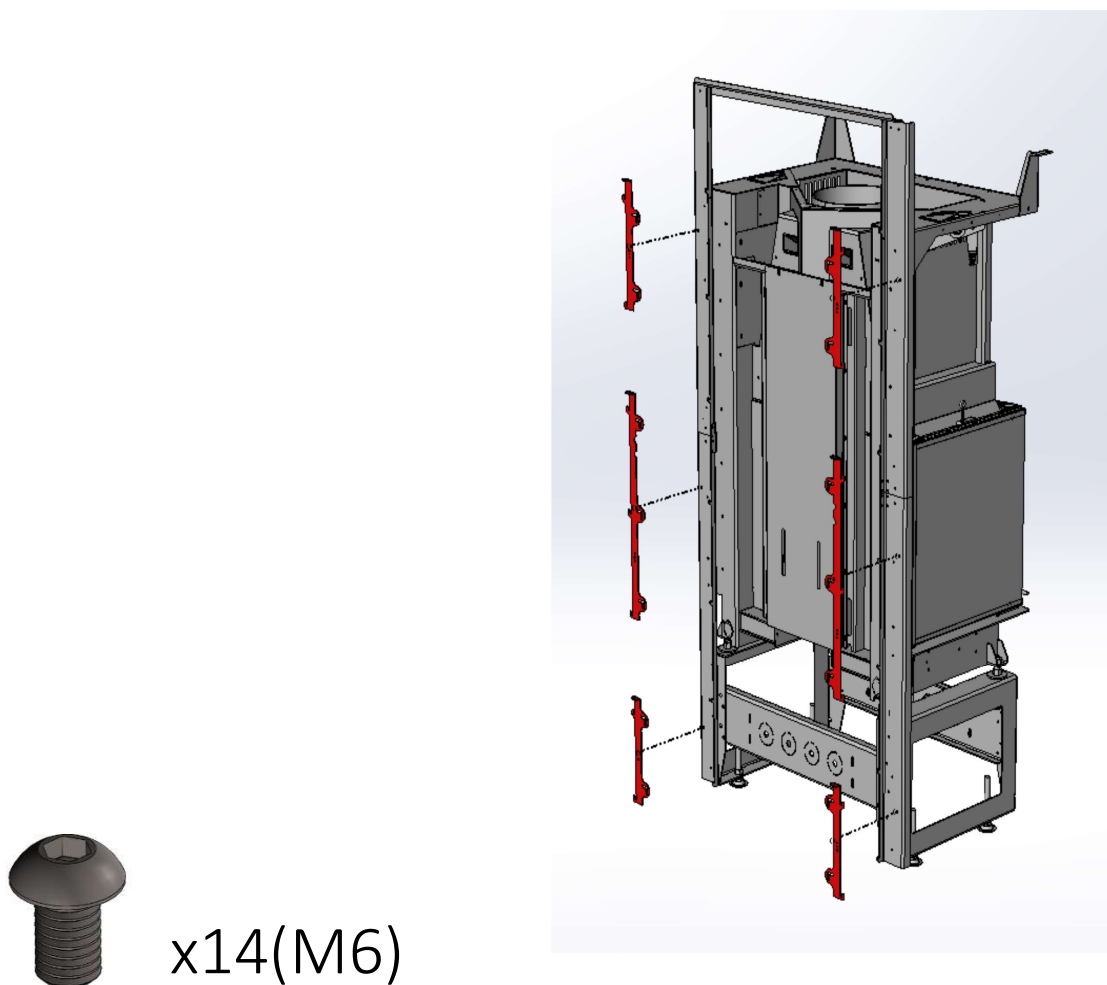

Шаг 4 Монтаж нижних передних панелей облицовки

Скрутите между собой панели №4 (нижняя) и №5, после чего занесите их под топочную рамку и оставьте подвешенными, сзади на подвесах, спереди на подпорках, размещенных на подставке, пока ничего не затягивайте

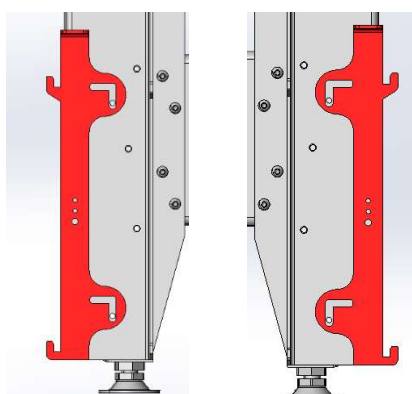
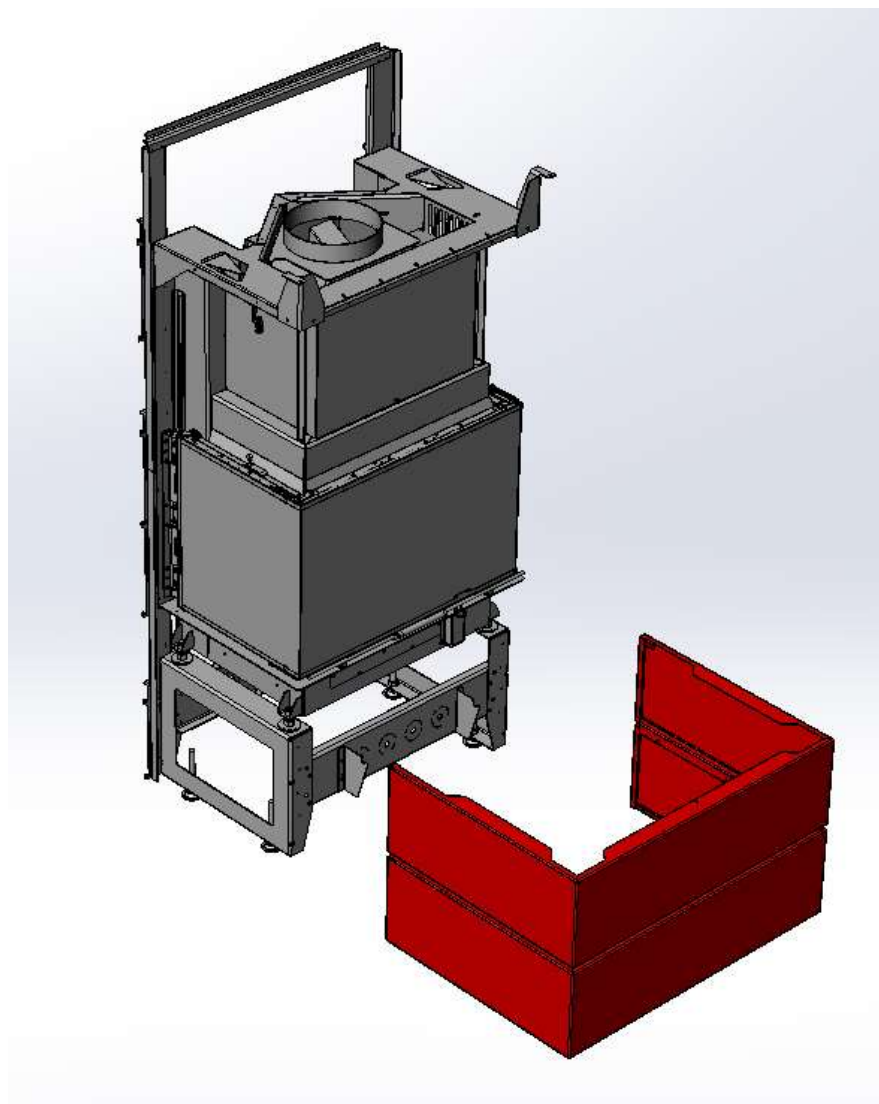

Шаг 4 Монтаж рамки и кожухов каретки

Прикрутите кожухи кареток, после чего вставьте рамку, обеспечивая размер 50мм от топочной рамки

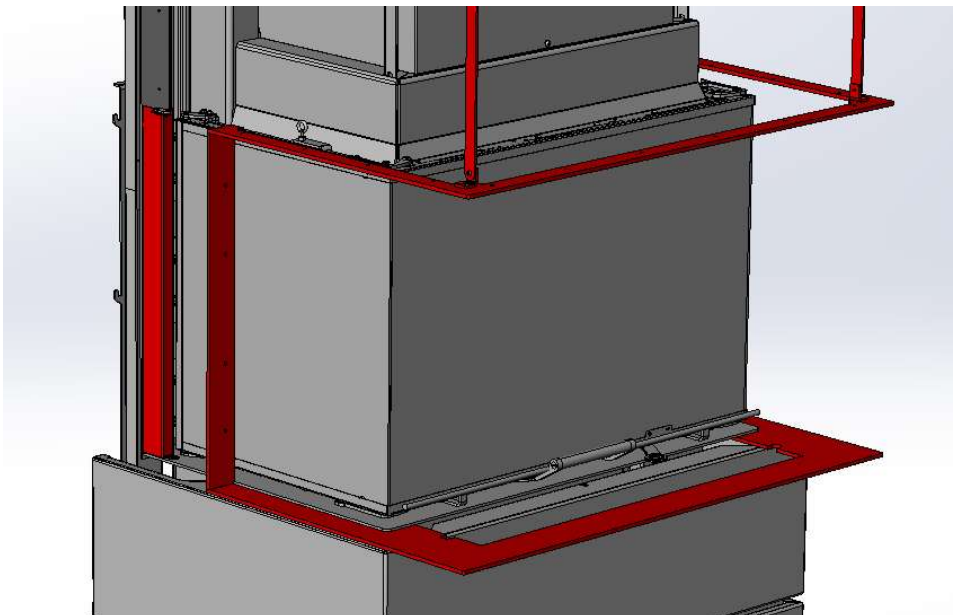

x6 (M5)

Зафиксируйте нижние панели прижав их к рамке, и закрутив с внутренней части подставки опоры в максимально верхнем положении. После чего прижать заднюю часть панелей к рамке с помощью задних подвесов:

Зафиксируйте тяги рамки на передних подвесах, обеспечьте, с помощью винтов подвесов, одинаковый размер по рамке (570мм), установите панель №7

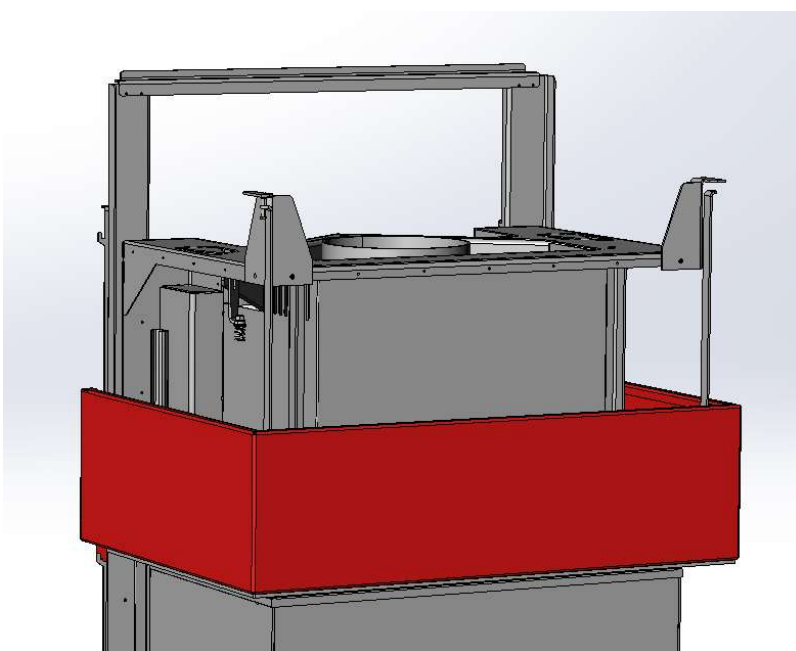

x2

Шаг 5 Монтаж боковых узких панелей

Соедините между собой панели №6, предварительно скрепив их между собой винтами, после чего разместите на каркасе, зафиксируйте винтами в потай через рамку и прижмите задними подвесами

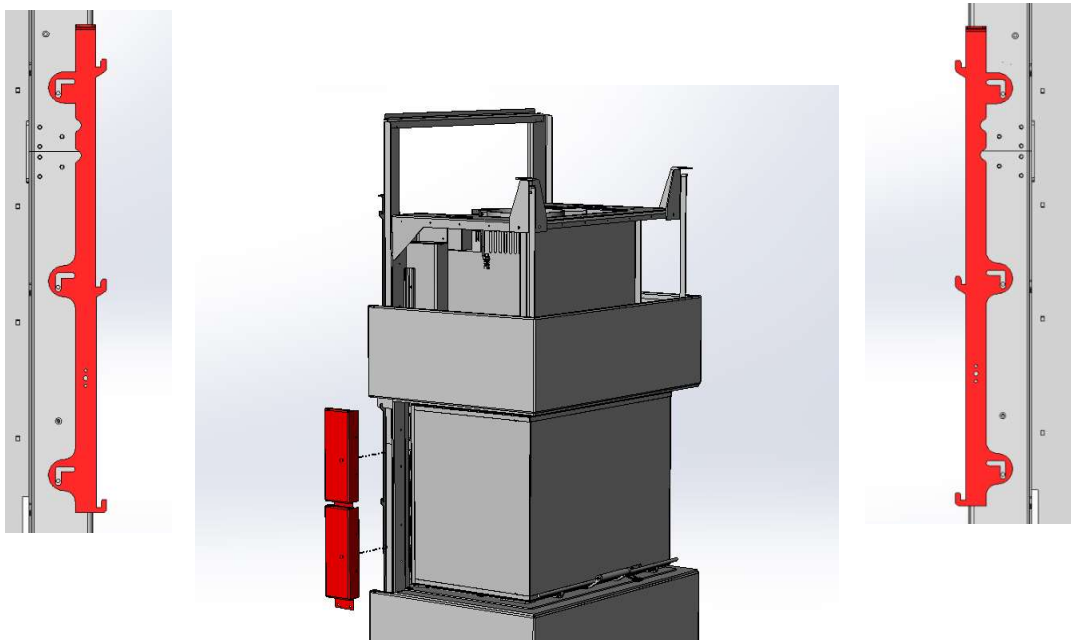

x8 (M5)



x4 (M5)

Шаг 6 Монтаж верхних передних панелей

Установите панель №8 и №9, зафиксировав их задними повесами, в случае если у Вас одна или более дополнительных секций, то количество панелей №8 увеличивается

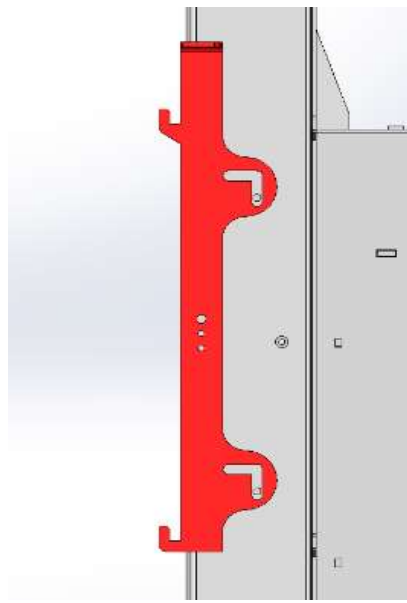
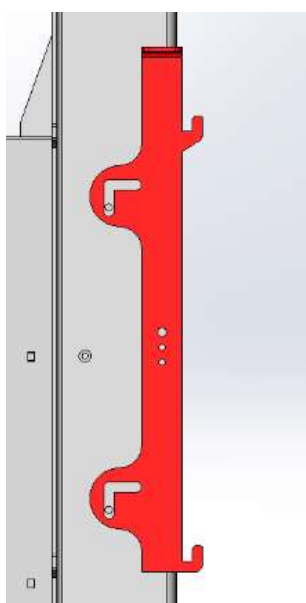
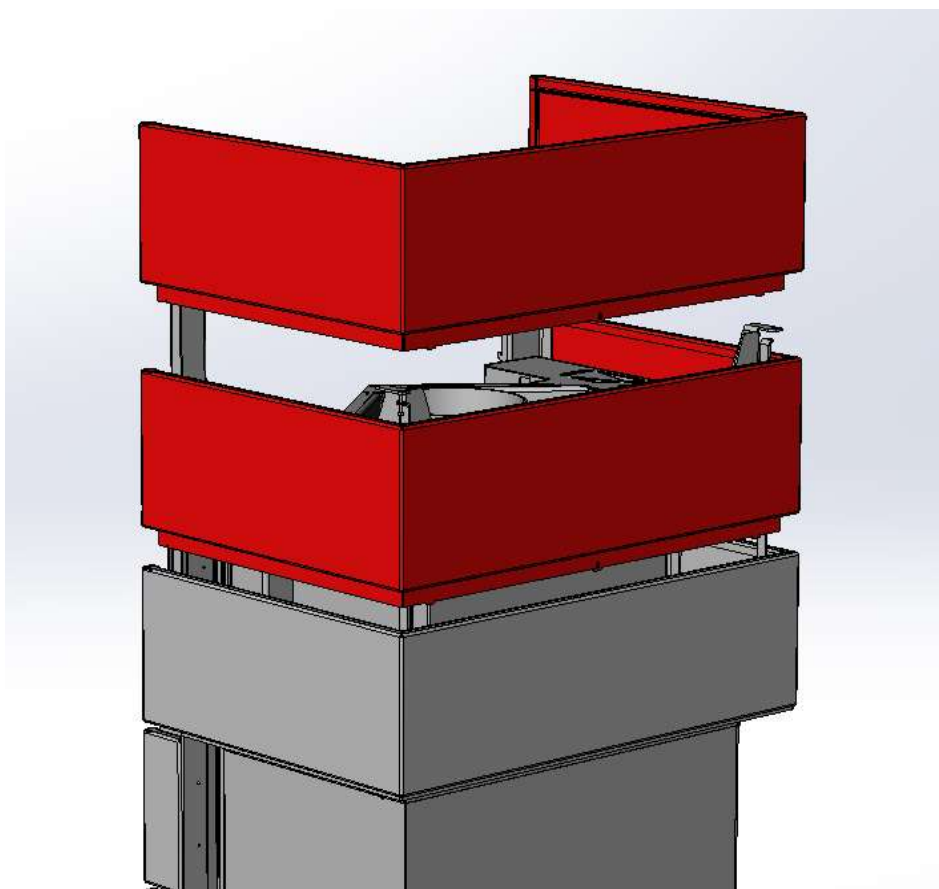

Шаг 7 Монтаж задних панелей

Задние панели устанавливаются одна на другую, начиная с панели №1, далее пять панелей №2 (в случае если у Вас стандартная облицовка), в самом верху находится панель №3

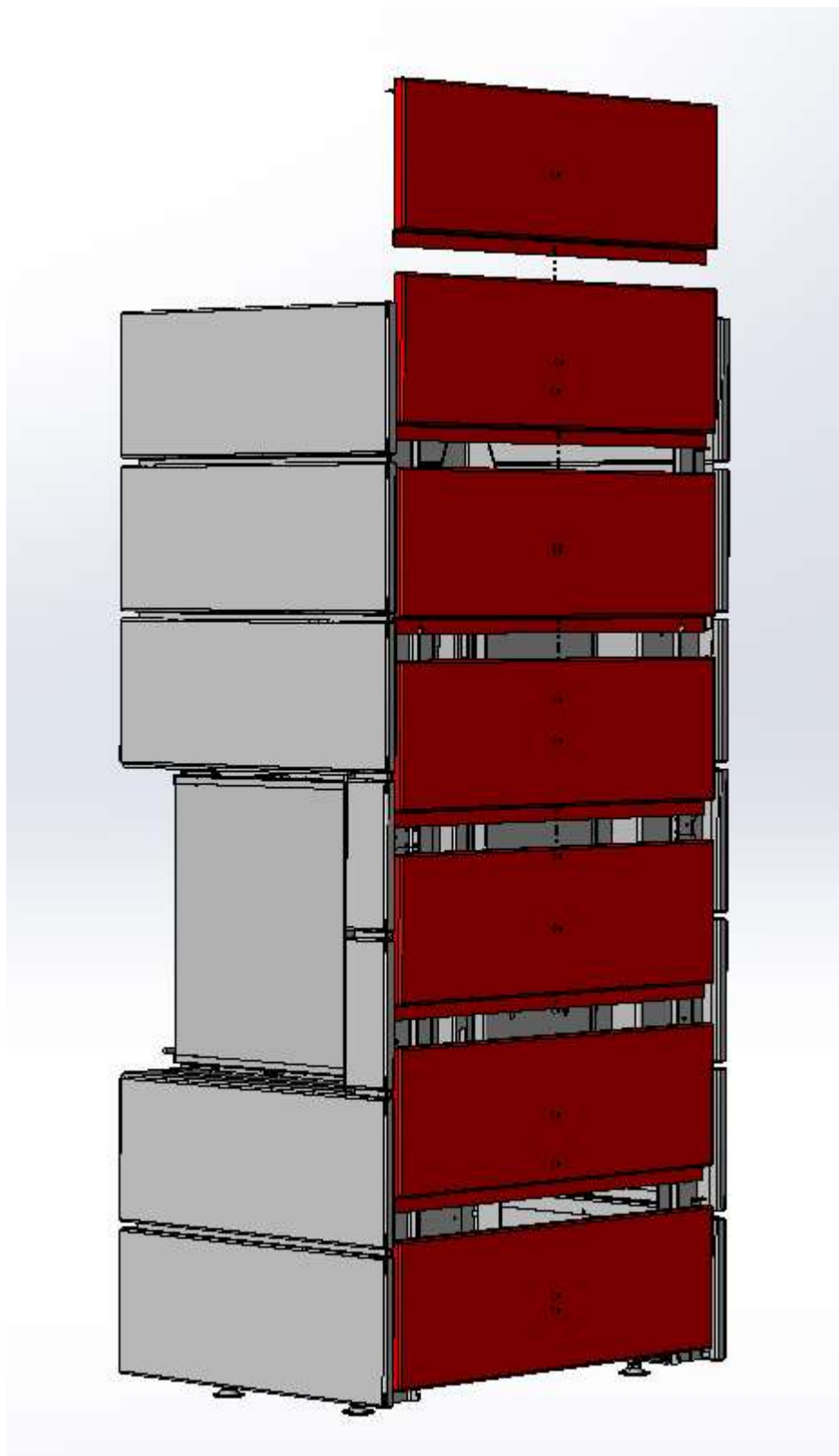

Шаг 8 Монтаж крышек

Две половинки крышки вкладываются сверху и фиксируются винтами:

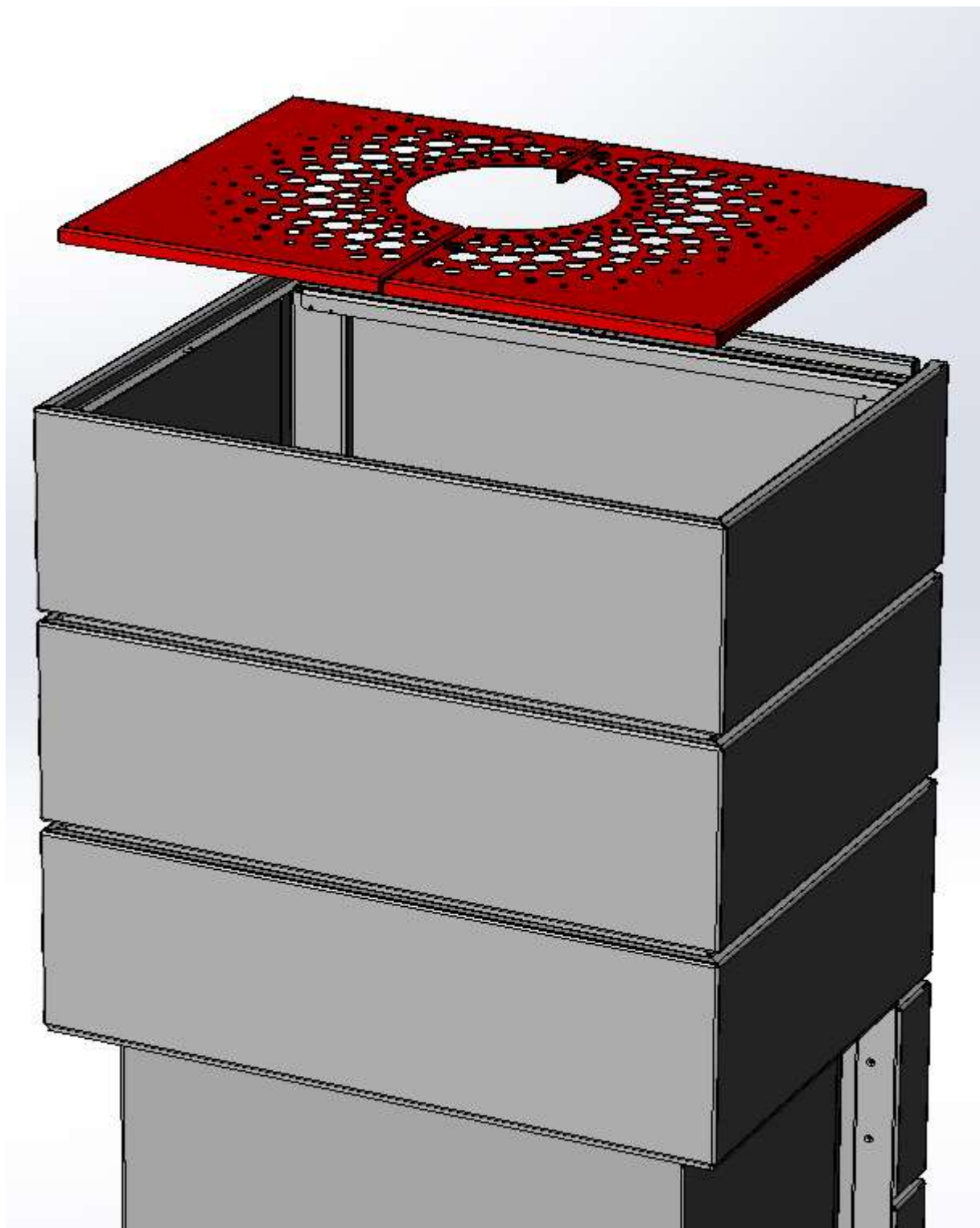

x10 (M5)