



## **Гарантийный талон Инструкция по эксплуатации**

**КАМИННЫЕ ТОПКИ СЕРИЙ  
HORIZONT, CORNER, PRIZMA, PANORAMA,  
VERTICAL, ROTO**

Производство:  
КОБОК, ООО  
97643, Словакия, Пиесок,  
Ул. Строяренская, 318/46  
☎/✉: 048 / 617 1887, 617 2453, e-mail: [kobok@kobok.sk](mailto:kobok@kobok.sk)  
[www.kobok.sk](http://www.kobok.sk)

Генеральный дистрибьютор:  
Очаг.су ООО  
111024, Россия, Москва  
2-й Кабельный проезд, д. 1  
☎/✉/📧: (495) 648-61-53 e-mail: [info@ochag.su](mailto:info@ochag.su)  
[www.ochag.su](http://www.ochag.su)

## Разводка теплого воздуха

СУПЕРИЗОЛ

штукатурка

выход теплого воздуха

соединительная труба с  
дымоходом

воздушный теплообменник

СХЕМА

- 1** ← дымовые газы
- 2** ← воздух для горения
- 3** ← холодный воздух
- 4** ← теплый воздух
- 5** ← тепловое излучение



Рис. 1

<b>Содержание:: Каминные топки</b>	1. Предназначение и эксплуатация каминной топки
<b>Установка и монтаж</b>	2. Техническое описание
<b>Рекомендации по обслуживанию</b>	3. Указания по монтажу
	4. Обеспечение безопасности
	5. Эксплуатация
	6. Обслуживание и уход за топкой
	7. Запасные части
<b>Prílohy</b>	Vyhľadanie výrobcu o zhode
	Technické údaje krbovej vložky
	Záručný list

## 1. Предназначение и эксплуатация каминной топки:

Каминная топка предназначена для повышения эффективности теплового прибора, улучшения экономических показателей его использования и для обеспечения пожарной безопасности при использовании открытого огня в качестве источника тепла. Изделие по своим качествам соответствует стандарту европейских норм **STN EN 13229**, STN 06 1201 п. 5.2, STN 06 1218 п. 15 и STN 92 0300 – п. 6.

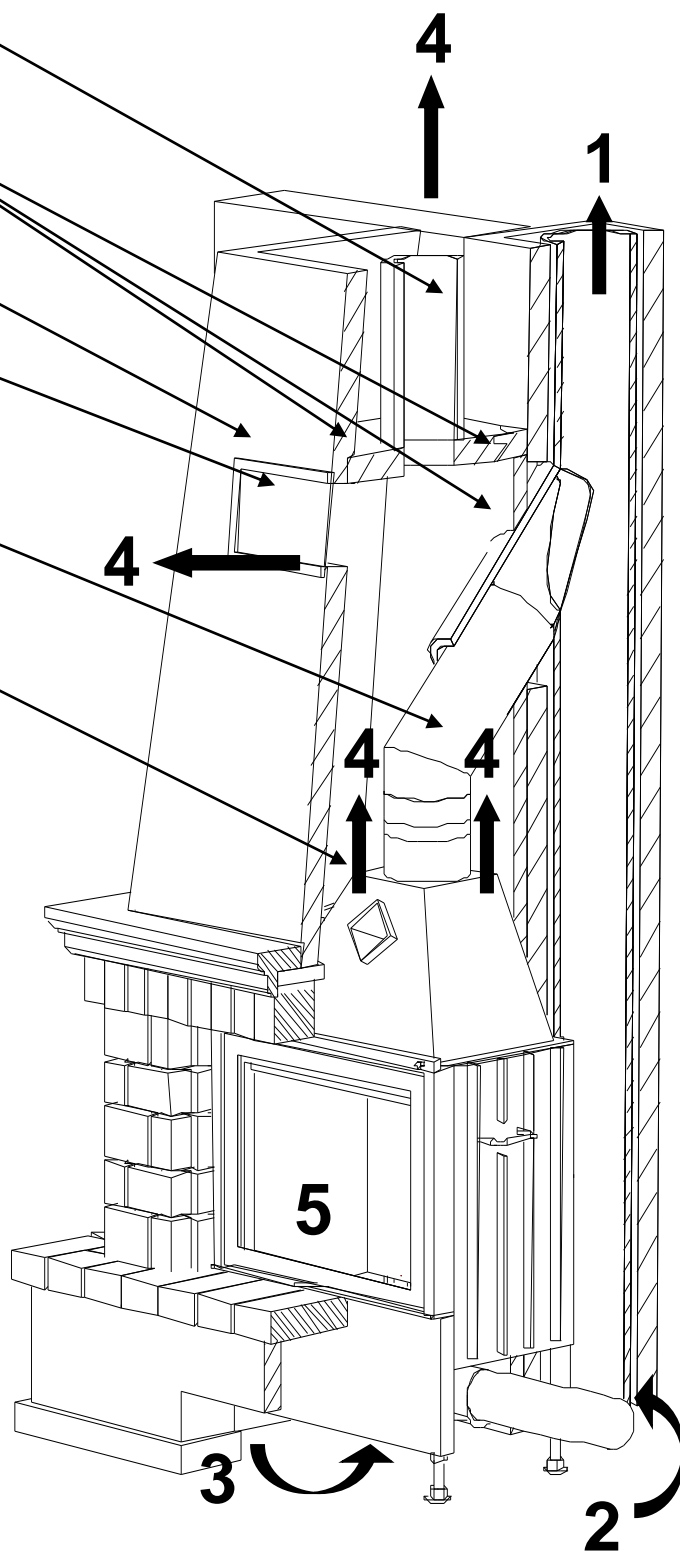
В соответствии с п. 38, STN 73 4201 (проектирование труб и дымоходов) каминная топка считается прибором, снабженным регулятором подачи воздуха для горения из помещения, в котором данный тепловой прибор установлен. Объем используемого воздуха зависит от разреженности воздуха в камере дымохода. Камера сжигания топки облицована шамотными пластинами и может служить как топка для постоянного огня. В ней используются дрова или древесные брикеты, сжигаемые методом «горения на колоснике». С дымоходом топка соединяется металлической трубой. Смонтированный камин можно использовать для обогрева семейных домов (постоянно используемых построек), дачных построек (периодически используемых построек), а также и нежилых помещений, которые соответствуют п. 3.1 STN 33 0300 (Иные объекты для электрооборудования) как „обычные помещения“. Камин служит как запасной или дополнительный источник тепла.

## 2. Техническое описание:

Каминные топки серий HORIZONT, CORNER, PRIZMA, PANORAMA, VERTICAL производятся из жаропрочной листовой стали, окрашенной сверху устойчивой к высокой температуре краской на водной основе. Топка изнутри облицована шамотными пластинами, которые обеспечивают длительное сохранение тепла и долговечность. Дверца снабжена жаропрочной стеклокерамикой, что дает возможность контролировать пламя, обеспечивая безопасность и высокую экономичность эксплуатации. Скорость и экономичность горения устанавливается регулированием подачи воздуха и заслонкой дымовой трубы.

Теплоотдача каминов с каминной топкой несравненно выше, чем при традиционной схеме. При этом возникает возможность соединить внешний эффект камина с открытой топкой с рациональным использованием топлива. Верхняя часть камина, т.е. «корпус», используется как хорошо защищенный теплообменник, в который снизу, с уровня пола, поступает холодный воздух. Проходя вокруг топки, он возвращается в помещение нагретым. Возможно также отведение теплого воздуха и в другие помещения дома

## 3. Указания по монтажу:

**ВНИМАНИЕ !!!** Для предотвращения пожара этот прибор необходимо устанавливать в соответствии с местными правилами противопожарной безопасности. Если речь идет о постройке со сложной теплозащитой, то рекомендуется проводить все работы по установке каминной топки только с привлечением специалиста. Производитель несет ответственность лишь за поставленное оборудование. Поэтому мы напоминаем монтажникам, что весь материал, применяемый при монтаже, изоляции и соединении изделия с дымоходом должен соответствовать действующим нормам.

### 3.1 Установка каминной топки:

Фундамент для установки камина должен быть негорючим, ровным и рассчитанным на соответствующую нагрузку. Необходимо обеспечить прочность пола в месте установки камина в пределах 600-800 кг/кв.м (в зависимости от типа изделия). В этом месте нельзя располагать системы обогрева пола, водопровода, электроснабжения и т.д. Стены и потолок в месте монтажа камина не должны содержать горючих материалов. В случае, если камин рассчитан на обогрев нескольких помещений, не сообщающихся между собой, а в схеме обогрева установлены вентиляторы, необходимо обеспечить приток воздуха к камину через вентиляционные решетки или трубопровод.

- 3.1.1 В основании сделайте отверстие для гибкого воздуховода. Если помещение оборудовано стеклопакетами и уплотнителями дверей, или климатизационной техникой, необходимо обеспечить доступ атмосферного воздуха через источник сечением не менее 100 кв.см (в зависимости от размеров прибора).
- 3.1.2 В случае прямого и короткого соединения приточного воздуховода каминной топкой непосредственно с «улицей», возможно появление конденсата и, таким образом, избыточного охлаждения топки. Для предотвращения таких последствий рекомендуем проконсультироваться со специалистом по установке оборудования. Топка регулируется по высоте винтами, которые имеются внизу (рис. 3)

Для соединения топки с дымоходом применяются герметичные стальные трубы. После этого необходимо провести контрольный розжиг и проверить герметичность всех дымоотводящих элементов, а также функционирование всего оборудования (регулировку горения, плотность дверок и т.п.

- 3.1.3 Камин устанавливается так, чтобы его облицовка была на расстоянии не менее 100 мм от задней и боковых стенок каминной топки. В оставленных промежутках и происходит необходимый воздухообмен. (рис.2).
- 3.1.4 Оставляйте швы для температурного расширения (2-3 мм) в местах соприкосновения корпуса топки с облицовкой – в ее нижней и боковых частях - рис.2 и 3.
- 3.1.5 В передней части облицовки необходимо оставить 3 – 5 мм по вертикали, которые можно заполнить стеклотканью. Облицовка никогда не должна соприкоснуться с топкой!
- 3.1.6 В верхней части корпуса топки имеется встроенный воздушный теплообменник. Никогда не закрывайте его. Если высота потолка помещения превышает высоту, на которой сделана решетка вывода теплого воздуха из облицовки, необходимо в этом месте сделать перемычку внутри облицовки и изолировать потолок помещения от нагрева.
- 3.1.7 Пол перед камином делается из негорючих материалов (керамика, камень и т.д.) на расстоянии не менее, чем 500 мм впереди и 300 мм по сторонам от камина.

#### **4. Правила безопасности:**

При эксплуатации камина необходимо соблюдать определенные правила:

- 4.1 На расстоянии 1000 мм от стекла (дверцы) камина нельзя размещать горючие предметы и материалы.
- 4.2 Нельзя пользоваться камином в условиях, которые могут привести к пожару или взрыву горючих газов и паров, – например, при наклеивании покрытий пола, утечке газа и т.д.
- 4.3 Камин может обслуживать только совершеннолетнее лицо. При открывании дверок каминного вкладыша необходимо пользоваться защитными рукавицами.
- 4.4 **ЗАПРЕЩЕНО гасить огонь в камине водой!**
- 4.5 Стекла дверок и металлические детали топки во время эксплуатации нагреваются до 500 °С и излучают значительное количество тепла. Помните об опасности ожога, особенно маленьких детей.
- 4.6 При активном и долговременном использовании камина необходимо обеспечить поддержание в помещении необходимого уровня влажности воздуха.
- 4.7 В случае аллергии у кого-либо из находящихся в помещении не рекомендуется использовать вентиляторы для принудительной циркуляции воздуха.

#### **5. Эксплуатация:**

##### **5.1 Эксплуатация камина и первый розжиг:**

- 5.1.1 В материалах нового камина содержится определенное количество влаги (строительные смеси и клеи, печная глина, отделка и пр.). Поэтому камину дают «созреть» – просохнуть.

В летнем периоде это может быть 2-3 недели, в зимнем 3-5 недель, что зависит от того, как помещение отапливается и проветривается. Рекомендуется не перегружать камин работой в эти сроки, так как резкое нагревание не просохшей облицовки может привести к повреждению элементов конструкции.

- 5.1.2 На бумагу и щепу (лучше из мягкой древесины) положите поленья в виде пирамиды объемом в одну закладку – в соответствии с таблицей. После розжига оставьте дверку приоткрытой, пока огонь не разгорится. Закройте дверку и установите подачу воздуха на положение «розжиг» (рис. 4) на время, необходимое для того, чтобы топливо полностью разгорелось. После того, как топка нагреется, регулятор переводится в положение «рабочий режим». Когда дрова полностью сгорят до углей, можно добавить дров, если есть необходимость продолжить нагрев помещения. Если такой необходимости нет, то регулятор переводится в режим «догорание». Следующее положение – «стоп» - устанавливается после догорания в топке и перекрывает поступление воздуха, приводит к прекращению процесса горения.
- 5.1.3. Регулятор позволяет также корректировать процесс горения в зависимости от качества топлива, высоты трубы и т.п.

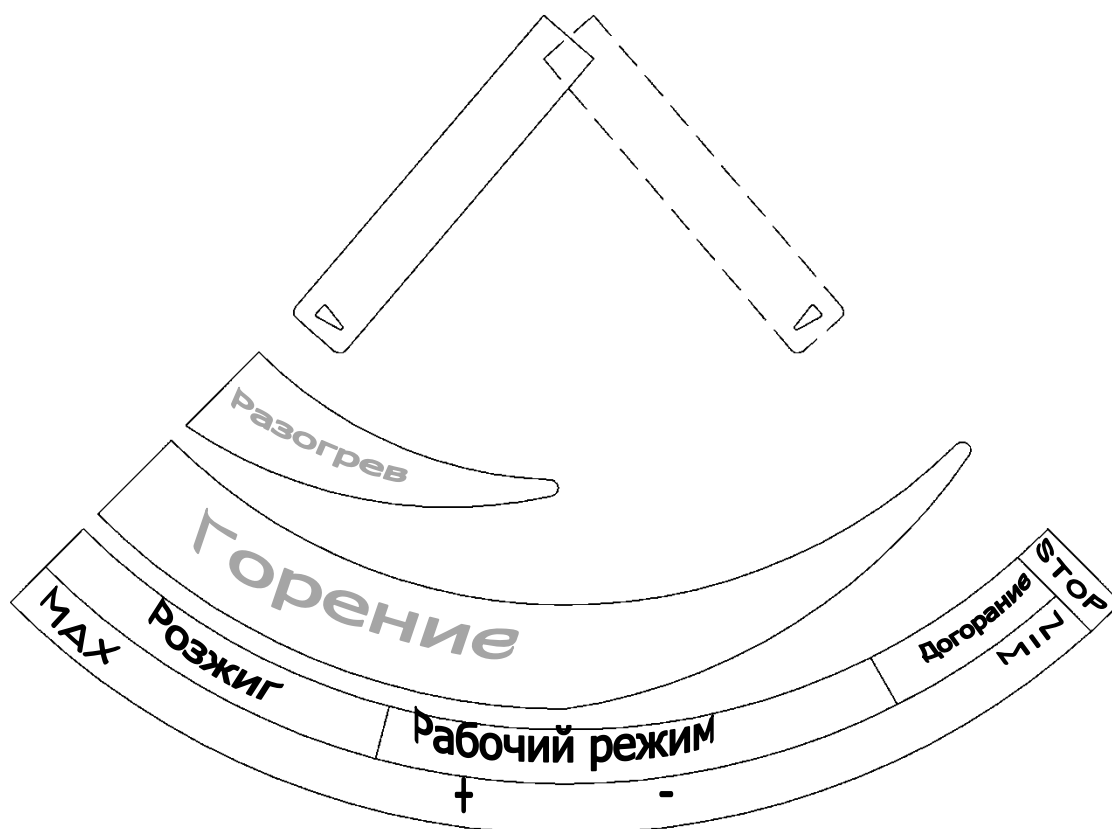

Никогда не закладывайте топлива больше, чем рекомендуется - это может привести к перегреву изделия.

При наружной температуре выше 16 °С снижается тяга в трубе. При открытии дверцы камина это может привести к поступлению продуктов горения в отапливаемое помещение.

Регулировкой горения, количеством топлива и размером поленьев можно получить от каминной топки производительность, отличную от номинальной. Однако мы не рекомендуем снижать мощность более чем на треть от номинальной, при малом огне топка не нагревается в достаточной степени, запотевают стекла а в дымоходе оседает сажа и конденсат. Завышенная мощность может привести к преждевременному износу и повреждению каминной топки.

## 5.2 Уборка золы:

Следите за тем, чтобы зольник регулярно очищался (при нормальной эксплуатации это надо делать один раз в три дня). Это способствует должному поступлению воздуха через колосниковую решетку в топку. Остывшую золу следует складировать в емкость из негорючего материала. Ее можно затем использовать как удобрение для растений.

### 5.3 Топливо:

В качестве топлива рекомендуется использовать древесину и древесные брикеты. Дрова должны иметь влажность не более 20 %, что достигается их сушкой в хорошо проветриваемом месте, защищенном от осадков в течение 1,5-2 лет.

Размеры поленьев зависят от размеров топки камина.

Ширина топки		450	550	600	670	780	900	1000
Длина поленьев	см	33	33	33-50	33-50	50	50	50
Количество древесины	кг	2,2	2,6	2,9	3,2	4,2	4,5	4,8
Диаметр поленьев	Max см	7	7	7	10	10	12	12

Древесина с остаточной влажностью 15 % отличается почти в два раза большей теплотворностью, чем с влажностью 50%. Высокая влажность и пониженная теплотворность приводят к повышенному образованию сажи и дегтя, что приводит к интенсивному загрязнению стекол в дверце и трубы дымохода.

### **ВНИМАНИЕ !!!**

- **Использовать только рекомендуемое топливо!**
- **Не используйте для розжига жидкое топливо или горючие жидкости любого типа – существует опасность взрыва!**
- **Образование дыма и его продуктов – неизбежный результат процесса горения. Это происходит прежде всего в результате низкой температуры горения и слабой тяги в дымоходе. Такие явления отмечаются почти всегда во время розжига огня в камине, осевшие частицы сажи на деталях топки и стекле исчезают в процессе нагревания и эксплуатации, если соблюдаются требования настоящей инструкции. Внутренние детали топки не нуждаются в чистке и уходе, очистка стекла производится так, как рекомендуется в разделе «Обслуживание». Некоторое загрязнение стекла в результате длительной эксплуатации не может быть причиной для рекламации на топку. Изделие нельзя использовать для сжигания каких-либо отходов!**
- **Сжигание древесины, пропитанной синтетическими смолами, либо покрытой лакокрасочными материалами, может в сочетании с конденсатом привести к образованию кислот, способных повредить металлические детали изделия.**

### 5.4 Советы по преодолению возможных неисправностей:

<u>Неисправность</u>	<u>Ее устранение</u>
<b>Камин дымит при открывании дверцы</b>	1. Возможно, в помещении недостаточно свежего воздуха. С целью контроля можно открыть окно или дверь. 2. Проверьте дымоход (тягу, герметичность дымохода, плотность дверцы для чистки дымохода и т.п.).
<b>Слабое горение, пламя тлеет, гаснет</b>	1. Положите топливо на горячие угли либо добавьте щепок. 2. Проверьте заполнение зольника.
<b>Сильно загрязняется стекло</b>	1. Используйте сухую древесину. 2. Слишком частое использование медленного горения. 3. Не перекрывайте полностью регулятор подачи воздуха.

**Примечание:** Эксплуатация камина в значительной мере зависит от атмосферных условий. Рекомендуется учитывать силу ветра (избыточная тяга) – это может привести к перегреву

камина, туман и низкое атмосферное давление (слабая тяга) может стать причиной неполного сгорания, попадания дыма в помещение при открывании дверцы.

## 6. Обслуживание и уход за топкой:

- 6.1 Каминная топка – высококачественное изделие, которое при нормальной эксплуатации не подвержено неисправностям.
- 6.2 Небольшое загрязнение жаропрочного стекла устраняется тряпочкой или бумагой. При более значительном загрязнении можно использовать предназначенные для стекла чистящие средства, которые наносятся на тряпочку или губку. Не рекомендуется наносить чистящие средства непосредственно на стекло. Это может привести к попаданию средства в промежуток между стеклами и рамкой дверцы, что со временем не исключает появление трещин на стекле. Для чистки стекла можно использовать золу, после которой не будет запаха от чистящего средства.
- 6.3 Регулярно следует очищать лоток для золы. Уровень золы в лотке не должен достигать отверстий на его боковых стенках, через которые воздух поступает под колосники топки
- 6.4 После каждого отопительного сезона необходимо прочистить топку камина, теплообменник, дымоход и соединительную трубу. Для этого демонтируется дефлектор камина:



Рис. 1



Рис. 2

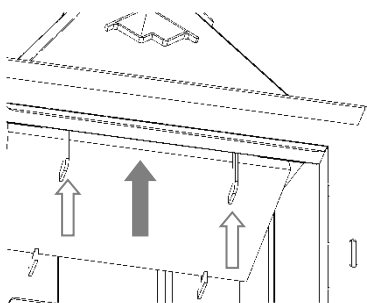

Рис. 3

- 6.4.1 Сдвиньте переднюю часть нижнего дефлектора настолько, насколько это позволит сделать верхний дефлектор. Поднимите переднюю часть дефлектора (Рис. 1)
- 6.4.2 Наклоните переднюю часть дефлектора и выньте нижний дефлектор из топки. Запомните или отметьте правильное местоположение дефлектора!
- 6.4.3 Сдвиньте переднюю часть верхнего дефлектора минимум на 20 мм вверх. Сдвиньте боковые шторки к середине топки. (Рис. 2)
- 6.4.4 Сдвиньте заднюю часть верхнего дефлектора мин. на 20 мм вверх, подайте его вперед и опустите верхний дефлектор. Рекомендуется запомнить или обозначить его первоначальное положение!
- 6.4.5 Очистите область топки за дефлекторами, горловину и соединение с дымоходом (Рис.3).

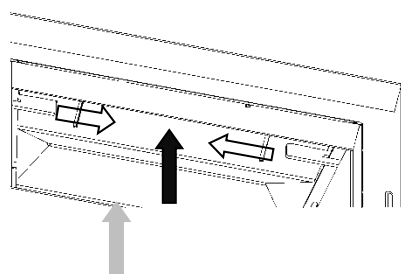
При монтаже порядок действий – обратный.

## 7. Запасные части:

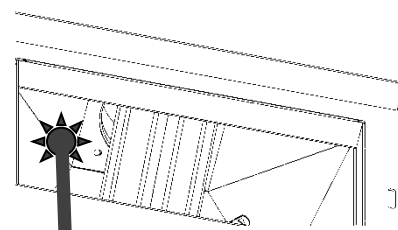
В случае потребности в запасных частях или какой-либо информации, укажите тип вашей каминной топки и ее заводской номер, указанные в гарантийном талоне. В случае гарантийного ремонта приложите гарантийный талон.

*Спасибо за внимание к настоящей инструкции, это поможет правильной и безошибочной эксплуатации изделия. Желаем вам приятного отдыха у вашего камина!*  
**КОВОК spol. s r.o.**



KOVOK spol. s r.o.  
Strojársená 318/46  
976 43 Piesok



## Гарантийный талон

Свидетельство о качестве и комплектности изделия

Наименование изделия: каминная топка, теплообменник

Тип:	Заводской номер:
Монтажная организация:	Продавец:
Дата, подпись :	Дата, подпись :

### **1. Условия гарантии**

**1.1.** При соблюдении инструкции по монтажу и эксплуатации мы гарантируем, что изделие сохранит на весь гарантийный срок показатели, предусмотренные соответствующими техническими нормами и условиями. Гарантия действует в течение: 7 лет на корпус камина, 24 месяца на детали футеровки и колосниковую решетку, 6 месяцев на стекло и уплотнительный шнур. Гарантийные сроки исчисляются со дня продажи изделия.

**1.2.** В случае, если в течение гарантийного периода в изделии обнаружится неисправность, возникшая не по вине потребителя или в результате неотвратимого случая, изделие будет отремонтировано по гарантии.

**1.3.** Бесплатный ремонт в гарантийном периоде проводится по представлению настоящего гарантийного талона.

**1.4.** Гарантийный срок продляется на время, в течение которого изделие находилось в ремонте, считая со дня заявления о неисправности и до дня получения отремонтированного изделия.

### **2. Вниманию потребителя**

**2.1.** Продавец обязан передать покупателю гарантийный талон с подписью продавца и своей печатью, с указанием даты продажи. Кроме того, продавец обязан ознакомить покупателя с правилами пользования изделием.

**2.2.** Покупатель обязан, принимая от продавца изделие, внимательно осмотреть его, убедиться в его целостности и комплектации.